

ACCESORIOS DUO PRESS METAL RF,TH&U

Accesorios con sistema de unión Press Fitting fabricados en Latón CW617N y PVDF con doble junta interna para mejorar la estanqueidad. Disponibles en diámetros 16,20,25 y 32

CARACTERÍSTICAS TÉCNICAS

● Cuerpo del Accesorio

Accesorios fabricados en en Latón CW617N según norma UNE EN 1254. Nuestros accesorios cumplen con los requisitos estipulados en el CTE. Modelo plástico fabricado en PVDF.

Nuestra tetina cuenta con un diseño dentado para asegurar la unión entre accesorio/tubo y garantizar una mejor estanqueidad

● Juntas Tóricas

Nuestros accesorios cuentan con junta tórica de alta calidad fabricada según norma UNE 681-1 y 682-2

● Portacasquillo

Portacasquillo versátil apto para PEX y Multicapa, permite una cómoda sujeción del tubo a la hora de realizar el prensado. El portacasquillo cuenta con visores ópticos para la correcta instalación del tubo.

● Casquillo

Casquillo fabricado en acero inoxidable según norma UNE-EN 10088-1 y UNE-EN 10028-7.

Prensado RF para Pex y multicapa, y prensado TH y U para Multicapa.

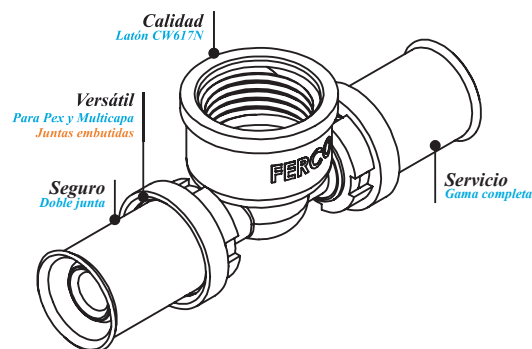

PROPIEDADES

- ✓ Sistema de unión válido para Pex y Multicapa
- ✓ Mejora la estanqueidad y cuenta con diseño interno para paso de gran caudal.
- ✓ Casquillo de gran espesor para garantizar su apriete. Insertos metálicos reforzados para evitar roturas al apretar.
- ✓ Reducción del stock al 50%.

APLICACIONES

Puede ser utilizado para instalaciones de aire, ACS y calefacción.

NORMATIVA Y CERTIFICACIÓN

Fabricación de los accesorios según norma UNE EN 1254, UNE 681-1, UNE 682-2, UNE-EN 10088-1, UNE-EN 10028-7

MODO DE EMPLEO

Cortar el tubo en 90°



1
Cortar en ángulo recto la sección de tubo. En caso de usar tubería multicapa es obligatorio calibrar y biselar.

Introducir el tubo



2
Introducir el extremo del tubo en el accesorio hasta hacer tope, visualizar su correcta colocación.

Prensar



3
Colocar las cunas RF-Z, U o TH según el tipo de tubo (pex o multicapa) y prensar comprobando que cierra correctamente.

Tipos de Prensado



RF-Z prensado cremallera, no emplear RF liso

Prensado tipo U

