

Para producir agua caliente sanitaria (ACS) y para acumular agua de calefacción. Formato Coil-in-Tank: serpentín flexible de acero inoxidable para agua caliente sanitaria + acumulador de inercia para el sistema de calefacción. El agua sanitaria se calienta instantáneamente al circular por el serpentín de acero inoxidable de gran superficie. De esta forma el agua caliente sanitaria no se acumula evitando la proliferación de patógenos.

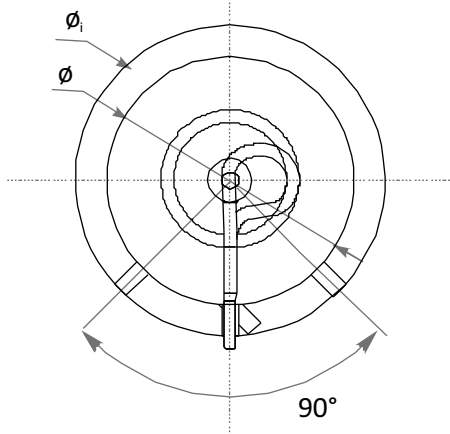
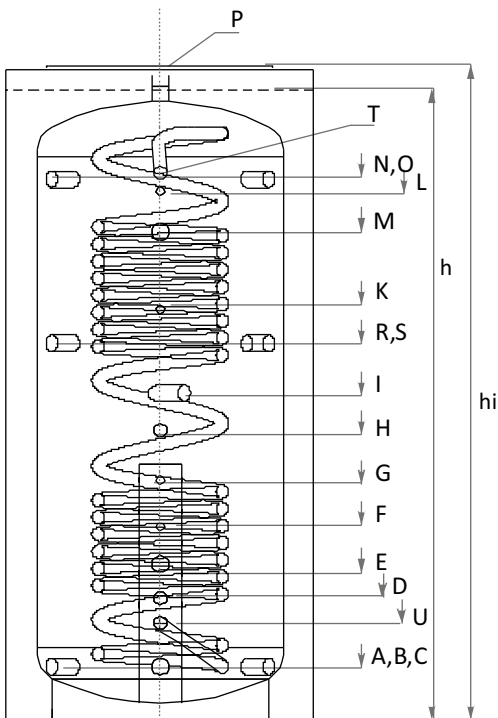

DEPÓSITOS ACS PRODUCCIÓN INSTANTÁNEA		HYG B 800	HYG B 1000	HYG B 1500
Capacidad	L	800	1.000	1.500
Capacidad Buffer / Tubo ACS	L	775/25	975/25	1.464/36
Altura h / con aislamiento h	mm	1.840/1.890	2.040/2.090	2.170/2.220
Altura mínima necesaria	mm	1.865	2.074	2.262
Diámetro $\phi$ / con aislamiento $\phi$	mm	$\phi$ 790/990	$\phi$ 790/990	$\phi$ 1.000/1.200
Superficie tubo de ACS	m <sup>2</sup>	6,11	6,11	8,93
Buffer - Presión de trabajo / Temp. máx.	bar/°C	3/95	3/95	3/95
Tubo ACS - Presión de trabajo / Temp. máx.	bar/°C	6/95	6/95	6/95
Flujo de ACS continuo entre 10/45°C con el buffer cargado a 65°C	L/h	1.840	1.840	2.800
Flujo de ACS continuo entre 10/38°C con el buffer cargado a 65°C	L/h	2.300	2.300	3.500
El buffer conectado a una caldera de potencia recomendada	kW	75	75	114
Capacidad de una sola descarga (hasta 38°C) con el buffer cargado a 65°C	L	580	790	1.1150
$\Delta T$ diferencia de temperatura b/n buffer y ACS con flujos de 30/40/50 l/min	K	3,5/5/8	3,5/5/8	2/3/5
Unidad de estratificación de agua	$\phi$	140	140	140
Termómetro		opcional	opcional	opcional
Resistencia (opcional)	kW		3/4,5/6/7,5	
Peso/Aislamiento	kg	165/16,4	175/18	290/23,2
Salida agua de caldera A, mm G1½"		170	170	235
Salida agua de caldera B, mm G1½"		170	170	235
Salida agua de caldera C, mm G1½"		170	170	235
Agua de caldera / Salida serpentín inferior S1	D, mm G1"	350	390	445
Agua de caldera	E, mm G1½"	470	500	690
Vaina para sensor de temperatura	F, mm G½"	590	620	800
Vaina para sensor de temperatura	G, mm G½"	710	770	920
Agua de caldera/Entrada serpentín inferior S1	H, mm G1"	845	930	1.045
Agua de caldera/Resistencia eléctrica	I, mm G1½"	930	1.050	1.280
Vaina para sensor de temperatura	K, mm G½"	1.160	1.320	1.520
Vaina para sensor de temperatura	L, mm G½"	1.520	1.700	1.790
Agua de caldera/Entrada serpentín inferior S2	M, mm G1½"	1.410	1.570	1.720
Entrada agua de caldera	N, mm G1½"	1.550	1.740	1.820
Entrada agua de caldera	O, mm G1½"	1.550	1.740	1.820
Conexión para purgado	P, mm G1½"	1.840	2.040	2.170
Agua de caldera	R, mm G1½"	1.050	1.210	1.405
Agua de caldera	S, mm G1½"	1.050	1.210	1.405
Salida de agua caliente sanitaria HYG	T, mm G1"	1.590	1.760	1.850
Entrada de agua fría sanitaria HYG	U, mm G1"	270	310	345