

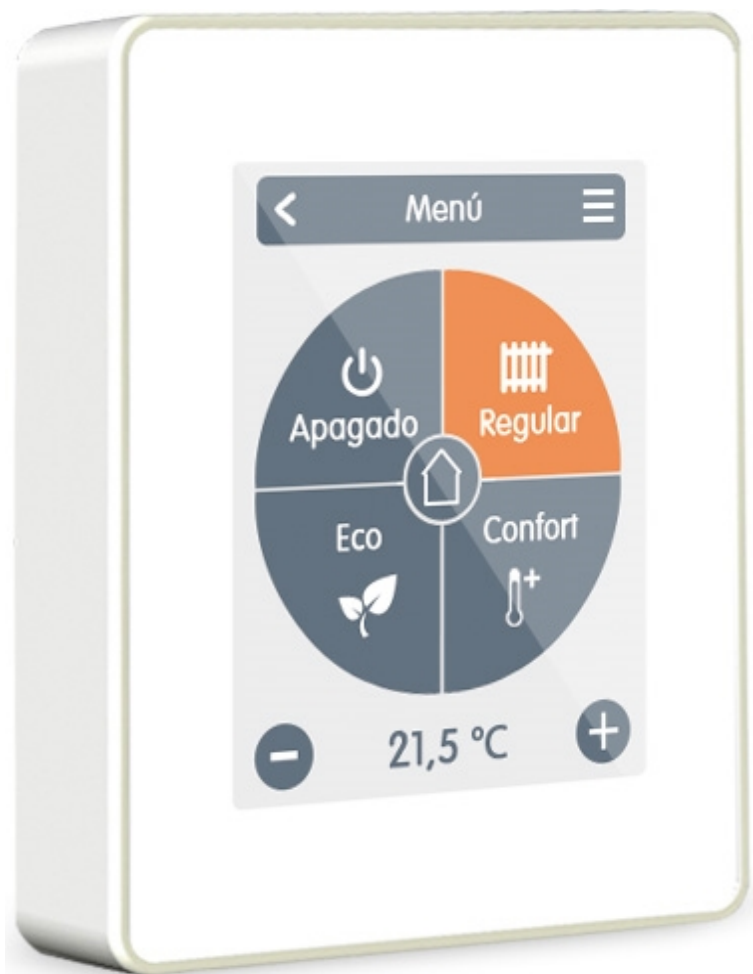

Instrucciones de instalación y operación

°CALEON Smart



Lea atentamente antes de la instalación, puesta en marcha y operación

ÍNDICE

Instrucciones de seguridad	3
Conformidad EG	3
Instrucciones generales	3
Cambios en la unidad	3
Garantía y responsabilidad	4
Desecho y contaminantes	4
Descripción °CALEON Smart	5
Especificaciones	5
Alcance del suministro	5
Instalación	6
Instalación °CALEON	6
Ejemplo de conexión regulador	8
Ejemplo de conexión CAN	8
Operación	9
Información general de la Habitación	9
Modo de funcionamiento	9
Menú	10
Configurar horas de funcionamiento	10
Configurar horas de funcionamiento	11
Menú Experto	12
Ajustes	13
Dispositivos	14
Habitaciones	15
Sensores	16
WiFi	17
Punto de Acceso	18
Sensor WiFi	18
Valores de servicio	19
Configuración de WiFi y de la App	19
Soporte	20
Notas	20

Conformidad EG

Al fijar la marca CE a la unidad el fabricante declara que el °CALEON Smart se ajusta a las siguientes regulaciones de seguridad relevantes:

- Directiva EU de tensión baja 2014/35/EU
- Directiva EU de compatibilidad electromagnética 2014/30/EU

. Se ha verificado la conformidad, y la documentación correspondiente y la declaración de conformidad con la EU se encuentran archivadas por el fabricante.

Instrucciones generales

Lea atentamente

Estas instrucciones de instalación y operación contienen instrucciones básicas e información importante sobre la seguridad, la instalación, la puesta en marcha, el mantenimiento y el uso óptimo de la unidad. Por lo tanto, estas instrucciones deben leerlas y comprenderlas completamente el especialista/técnico

de instalación y el usuario del sistema antes de la instalación, la puesta en marcha y la operación de la unidad.

Esta unidad es automática, eléctrica °CALEON Room Controller. Instale el dispositivo solamente en ambientes secos y bajo condiciones ambientales como las que se especifican en «Datos técnicos».

Este documento contiene información específica a la tecnología ZWave Plus implementada en °CALEON para asegurar la correcta

interoperabilidad entre dispositivos de terceros.

Adicionalmente, observar las regulaciones aplicables para la prevención de accidentes, las regulaciones de la Asociación de Ingeniería Eléctrica, la utilidad de alimentación local, los estándares DIN-EN aplicables y las instrucciones operativas y de instalación para los componentes adicionales del sistema. La instalación, la conexión eléctrica, la puesta en marcha y el mantenimiento de la unidad solo pueden realizarlos especialistas que cuenten con la capacitación adecuada.

Usuarios: Asegúrense de que el especialista les proporcione información detallada sobre la función y operación de la unidad. Siempre conserve estas instrucciones en las inmediaciones de la unidad.

El fabricante no asume responsabilidad alguna por daños causados por el mal uso o la falta de cumplimiento de este manual.



Antes de trabajar en la unidad, apague el suministro de energía y asegúrela para que no pueda encenderse. Verifique que no haya energía. Las conexiones eléctricas solo puede realizarlas un especialista que cumpla con las regulaciones aplicables. La unidad no podrá ponerse en funcionamiento si existe daño visible en la carcasa, por ejemplo: grietas.

Cambios en la unidad

- No se permiten cambios, incorporaciones o conversiones de la unidad sin el permiso escrito del fabricante.
- De la misma forma, está prohibido instalar componentes adicionales que no se hayan probado junto con la unidad.
- Si es evidente que la operación segura de la unidad ya no es posible, por ejemplo: debido al daño de la carcasa, apague inmediatamente la unidad.
- Cualquier parte de la unidad o de los accesorios que no estén en perfectas condiciones deben reemplazarse inmediatamente.
- Use únicamente repuestos y accesorios originales provenientes del fabricante.
- Las marcaciones de fábrica realizadas en la unidad no deben modificarse, quitarse u ocultarse.
- Solo los ajustes descritos en estas instrucciones pueden establecerse usando la unidad.



Los cambios en la unidad pueden comprometer la seguridad y el funcionamiento de la unidad o de todo el sistema.

Garantía y responsabilidad

La unidad ha sido fabricada y probada con respecto a la más alta calidad y los requerimientos de seguridad. La garantía y responsabilidad no incluyen, sin embargo, ninguna lesión a personas o daño material que se atribuya a una o más de las siguientes causas:

- No observar estas instrucciones de instalación y operación.
- Instalación, puesta en marcha, mantenimiento y operación incorrectos.
- Reparaciones ejecutadas de forma incorrecta.
- Cambios estructurales a la unidad no autorizados.
- Uso del dispositivo para una finalidad que no es la prevista.
- La operación por encima o por debajo de los valores límite detallados en la sección Especificaciones.
- Fuerza mayor.

Desecho y contaminantes

La unidad cumple con las RoHS europeas 2011/65/EU para la restricción del uso de ciertas sustancias peligrosas en equipos eléctricos y electrónicos.



Bajo ninguna circunstancia se puede desechar el dispositivo con los desperdicios domésticos normales. La unidad debe desecharse únicamente en los puntos de recolección adecuados o enviarse al vendedor o fabricante.

DESCRIPCIÓN °CALEON SMART

Especificaciones

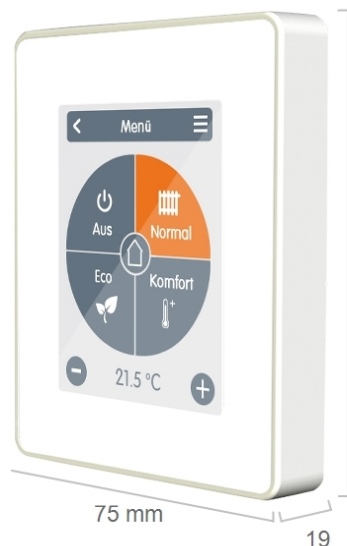

	Carcasa	en 2 partes, plástico ABS 75 mm x 95 mm x 19 mm Frente de cristal
	Pantalla	Panel táctil capacitivo Pantalla color de 240x320 puntos 2.8 pulgadas (7 cm) diagonal
	Operación	Guía para el usuario intuitiva
	Idiomas	Deutsch English Español Italiano Français Português

Especificaciones eléctricas:

Alimentación	12 - 24 VDC +/- 10%
Consumo:	max. 2,5 W
Clase de protección	IP20
Clase de protección / categoría de sobre tensión	III / II 0/III

Máxima de cable

CAN	<3 m, si la extensión del cable es ≥ 3 m es necesario usar un cable bus de par trenzado blindado y conectar el blindaje de un lado al conductor de protección.
Conexión de bus CAN 1	Opcional, sin función

Condiciones ambientales permitidas

durante la operación	0 °C - 50 °C, no se permite condensación por humedad
para transporte/depósito	0 °C - 60 °C, no se permite condensación por humedad

Rango de medición

Fuera de los rangos de medida, aumentan las desviaciones	
Sensor interno de temperatura	0 °C - 60 °C Precisión +/- 1 °C Resolución 0.1 °C
Sensor interno de humedad relativa	0 % - 100 % Precisión +/- 6 °C Resolución 0.1 %
1-Sensores de temperatura cableados	Opcional, sin función



Después de encenderse, o de desconectarse del suministro eléctrico, tarda hasta 60 minutos hasta que la temperatura es visualizada con precisión.

Otras especificaciones

Métodos de instalación	Instalación en pared, con o sin enchufe
Reloj en tiempo real	RTR con inercia de energía de 24 horas

Alcance del suministro

- °CALEON Room Controller
- 2 tornillos 3,5 x 35 mm y 2 conectores de 6 mm para la instalación en pared.
- 2 conectores conductores simples, conector CAN con cables conectores, conector CAN de resistencia terminante, resistencia terminante °CALEON, herramienta de operación
- °CALEON Smart manual de instalación

Instalación °CALEON

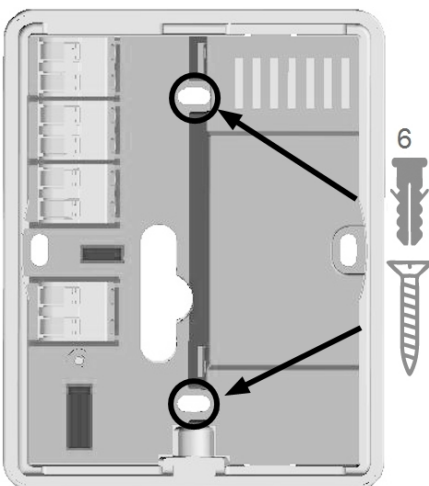
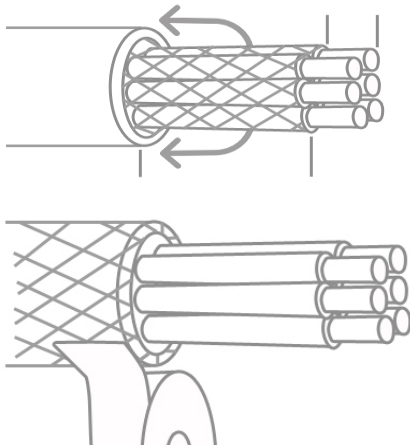
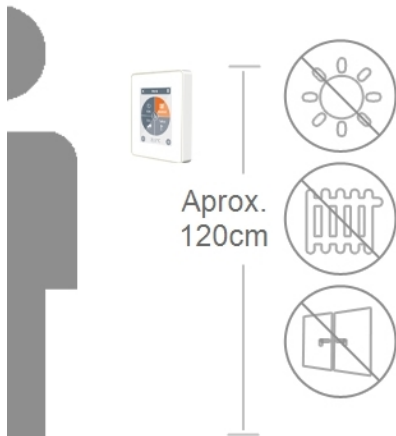

Instalar la unidad en un lugar adecuado.

 Asegúrese de contar con condiciones ambientales adecuadas. Evite el sol directo y fuentes de frío y calor, como radiadores y ventanas.

Pelar cables, deslizar el conductor de protección, y eliminar el material de relleno según sea necesario.

Al instalar la base de °CALEON en la pared, los cables de conexión deben ser lo más cortos posible. Para instalar directamente en la pared, se recomienda una longitud máxima de 40 mm. Largos lazos de cable dentro de la carcasa de °CALEON pueden causar problemas.

Al instalar la base de °CALEON a un enchufe de plástico de pared, los cables de conexión deben ser lo más cortos posible (pelar los cables no más de 55 mm). Asegúrese de que los lazos de cable queden en el enchufe de plástico, ya que largos lazos de cable dentro de la carcasa de °CALEON pueden causar problemas.

Pele los últimos 8-9 mm de los cables. Aísle el blindaje y conéctelo en un lugar adecuado (regulador o caja CAN) al conductor de protección.

 Cualquier contacto entre el conductor de protección y la placa de circuito puede causar graves daños.

Instalación en enchufe plástico de pared

Fije la base a la caja de instalación con tornillos (3.0 x 16).

Instalación directa sobre pared

Sostenga la parte inferior de la carcasa hacia arriba en la posición seleccionada y marque los tres orificios de montaje. Asegúrese de que la superficie de la pared esté lo más pareja posible para que la carcasa no se deforme al atornillarla. Use un taladro y taladre orificios en los puntos marcados en la pared y coloque los tarugos. Inserte los tornillos y ajústelos suavemente. Alinee la base y ajuste los tornillos.

Abra los terminales con la herramienta incluida y haga la conexión eléctrica como se describe.

 Alimentación de 24 VDC, asegúrese de contar con la polaridad correcta, de lo contrario la unidad podría ser dañada.



La primera y última unidad de la red CAN en serie debe ajustarse con resistencia terminal.



La conexión del lado opuesto (regulador) se puede encontrar en el diagrama de terminal correspondiente en el manual del regulador.

Vuelva a colocar la base y ciérrela con un tornillo. Conecte la alimentación y comience a utilizar °CALEON.



Se puede acceder a la puesta en marcha en el menú °CALEON en Experto, en cualquier momento.

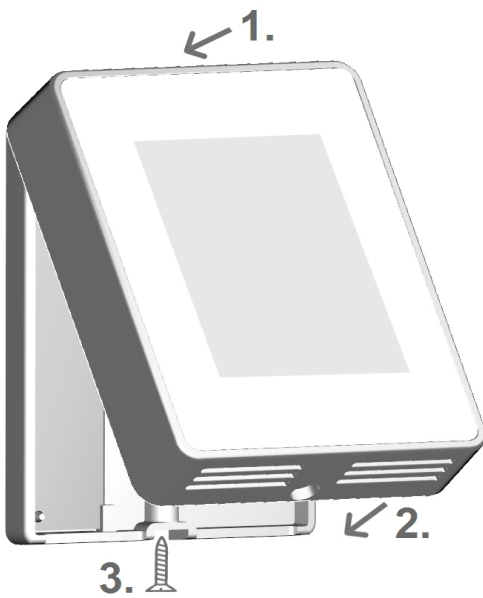

Ejemplo de conexión regulador



No combine dispositivos de solo calefacción (°CALEON/ °CALEONbox) con dispositivos para calefacción y refrigeración (°CALEON Clima/°CALEONbox Clima).

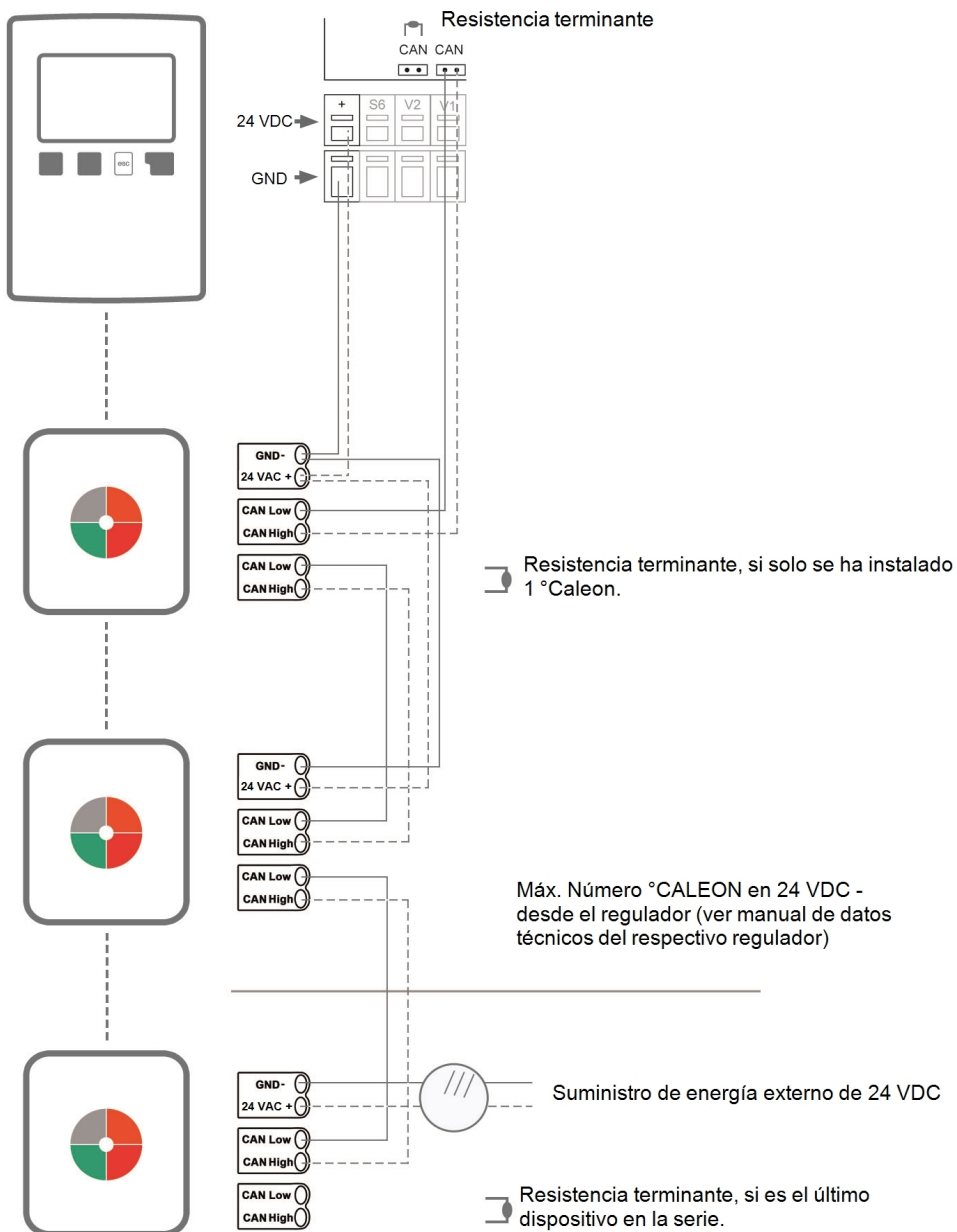

Ejemplo de conexión CAN

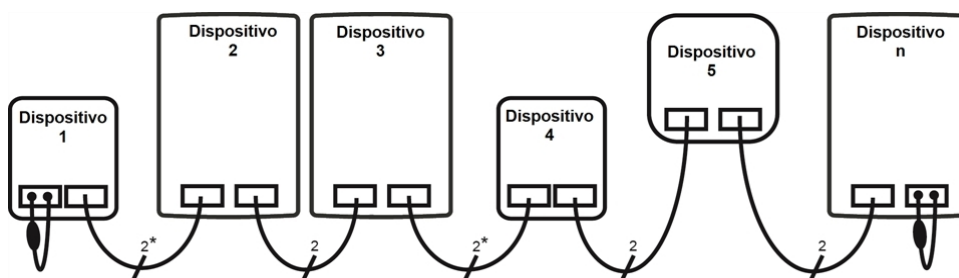

*Solo CAN en alimentación de 4 núcleos del regulador.

El orden y la cantidad de dispositivos (max. 50) son arbitrarios.

OPERACIÓN

Información general de la Habitación

Muestra la temperatura, la humedad y la temperatura externa de la habitación una vez que la pantalla de inicio queda activada

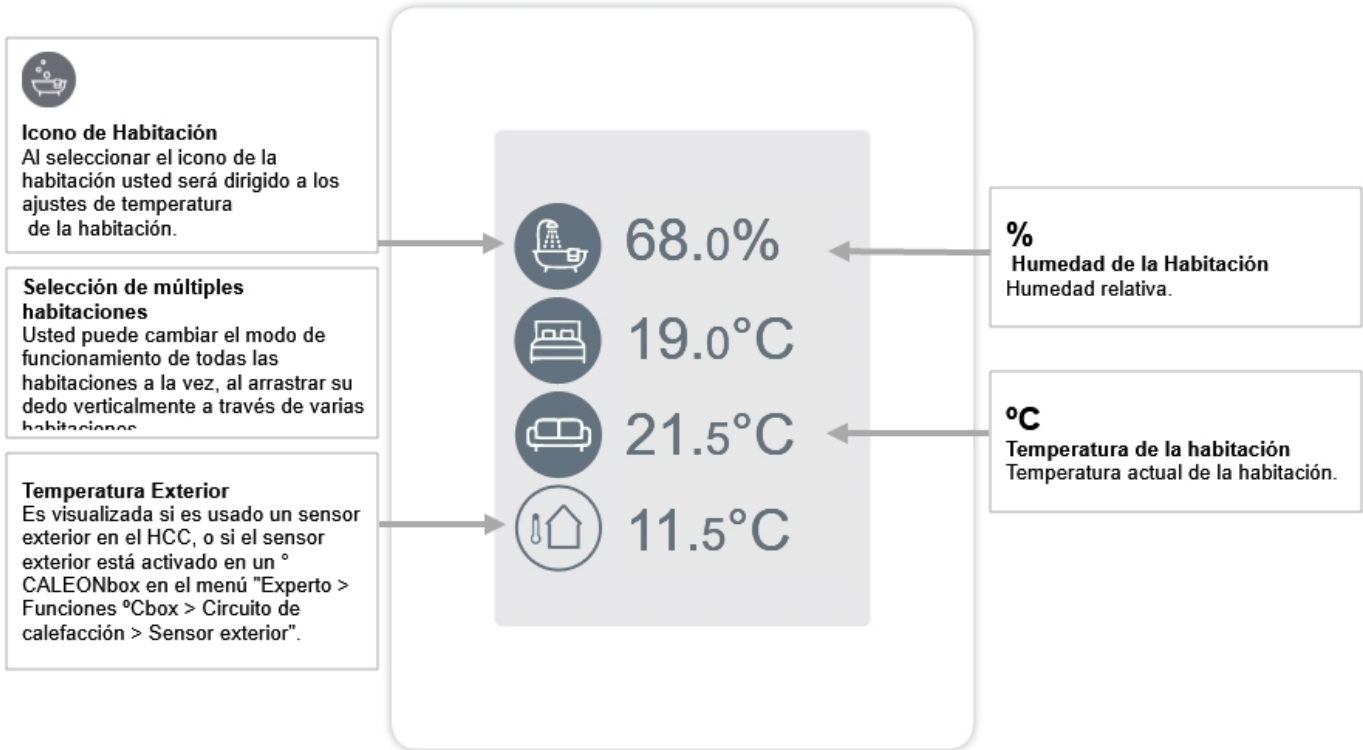

Modo de funcionamiento

Inicio > Modo de funcionamiento

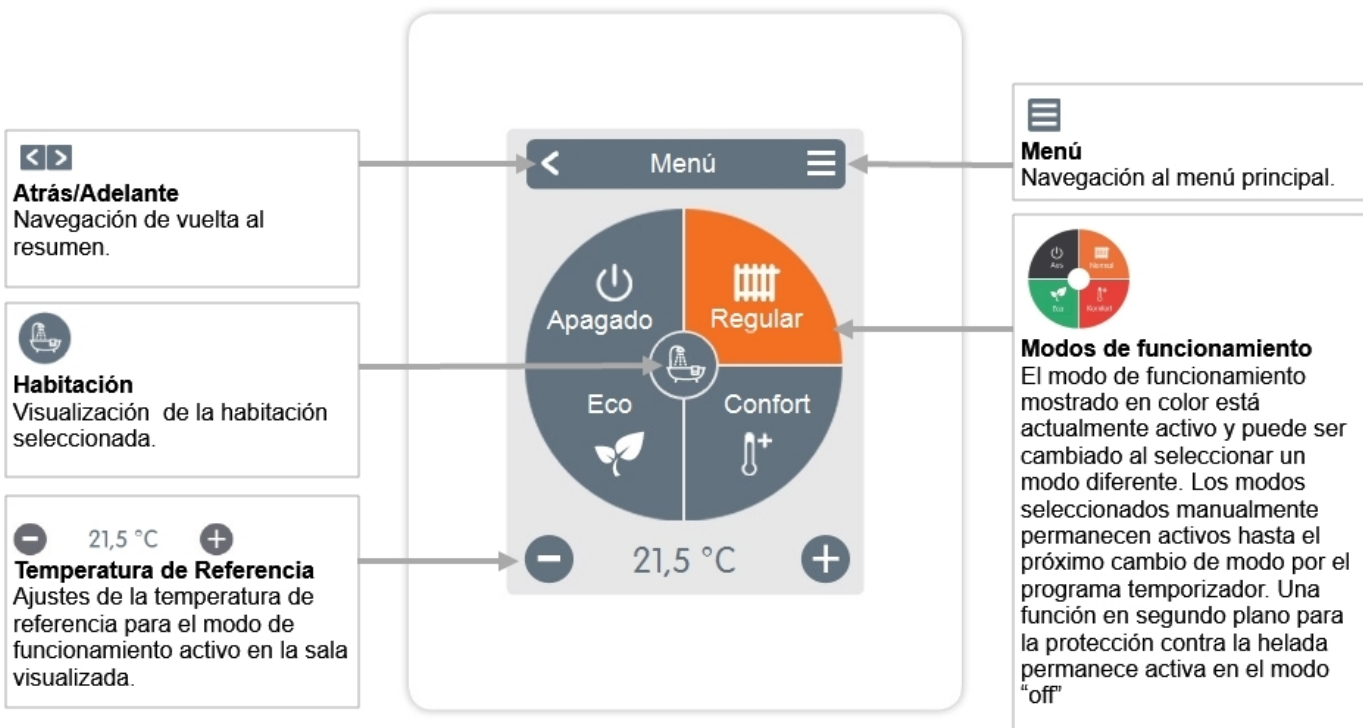

Menú

Inicio > Modo de funcionamiento > Menú



Horarios
Ajustes de los tiempos de calefacción individuales para cada día de la semana, incluyendo una función de copia para los siguientes días.

Ajustes avanzados para los técnicos.

Vacación
Duración y la temperatura para una ausencia más prolongada.

Configurar horas de funcionamiento

Inicio > Modo de funcionamiento > Menú > Horarios

Ajustes de los tiempos de calefacción y refrigeración individuales para la habitación seleccionada.

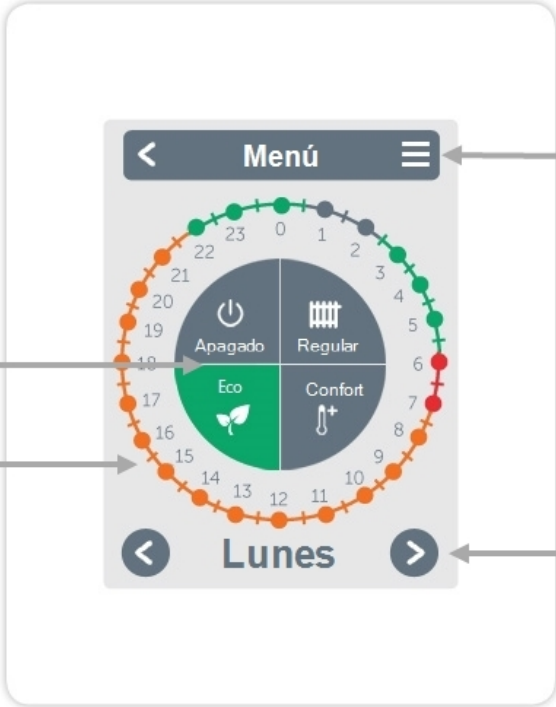

Modo de funcionamiento
Selección del modo de funcionamiento para seleccionar secciones individuales de calefacción o refrigeración.

Reloj
Tabla de tiempo para seleccionar los intervalos de tiempo en pasos de 30 minutos. Toque segmentos individuales o arrastre su dedo sobre los intervalos de tiempo completos para colorearlos acorde al modo de funcionamiento seleccionado.

Menú
Abre la función de copiar. La función le permite copiar los tiempos de calefacción y refrigeración para el siguiente día, de lunes a viernes o de lunes a domingo.

Día de la semana previo / posterior
Selección del día de la semana que va a ser establecido.

Configurar horas de funcionamiento

Paso 1
Utilice las teclas de flecha para seleccionar el día deseado.

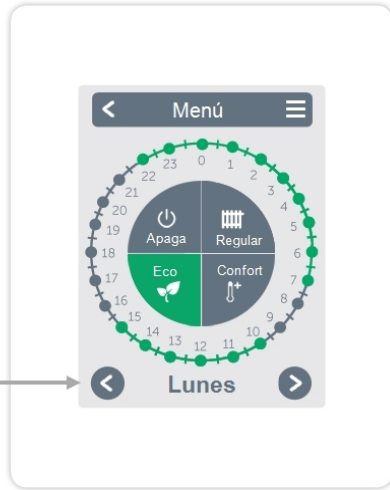

Paso 2
Seleccione el primer modo de calefacción (Normal) - con el dedo índice seleccione el período deseado. El período seleccionado será coloreado después de seleccionar el color del modo de funcionamiento (normal = naranja). Establecer los tiempos de los otros modos de operación de la misma forma.



Paso 3
Después de completar los ajustes de los tiempos individuales de calefacción y refrigeración, tiene la opción de copiar los tiempos a través del menú principal para el siguiente día, de lunes a viernes, o de lunes a domingo, o de forma individual para cada día.

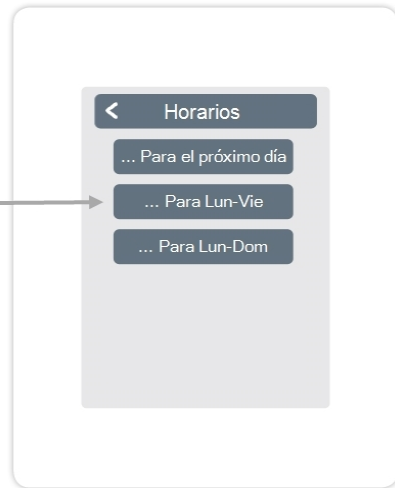

! En el interés de un control de habitación simple, eficiente y con ahorro de energía, los tiempos operativos deberían ser establecidos específicamente para cada habitación.

Menú Experto

Inicio > Modo de funcionamiento > Menú > Experto

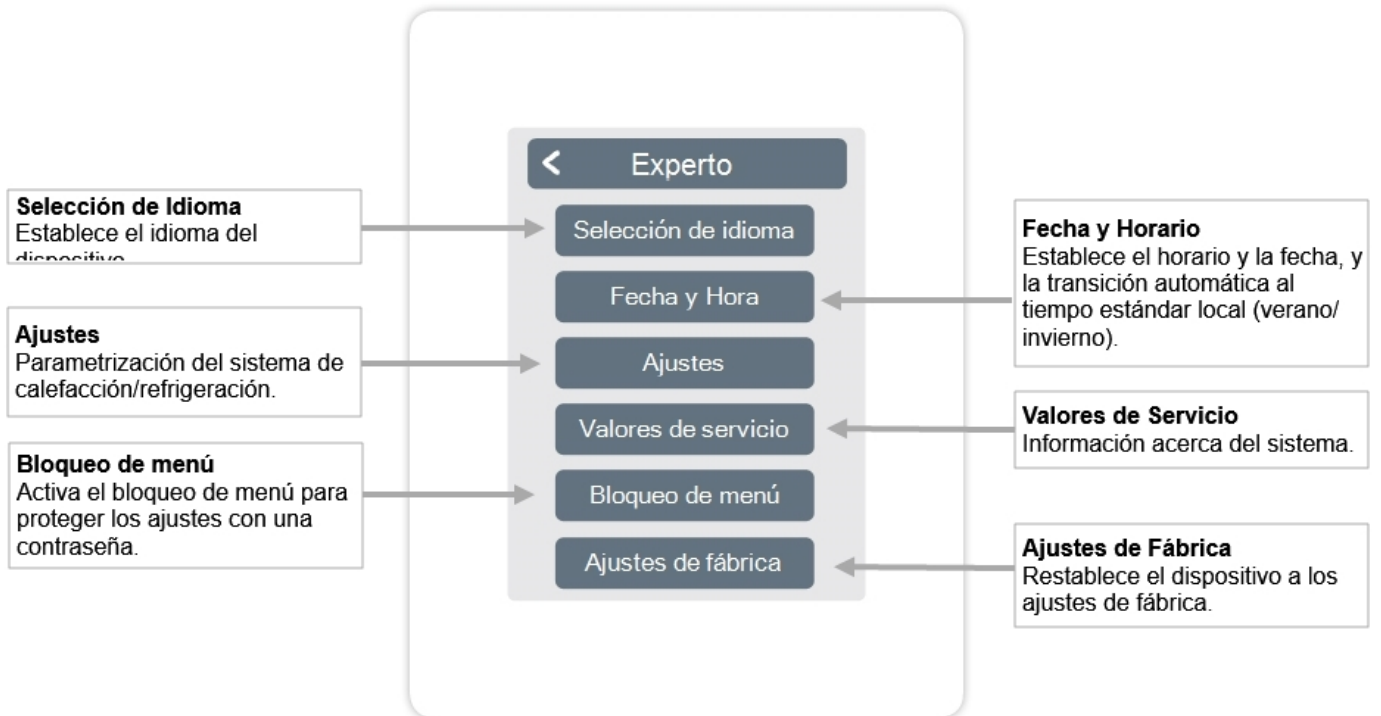

! La estructura de menú descrita aquí está basada en el estado al momento de producción, y puede variar debido a los cambios de software subsecuentes.

Ajustes

Inicio > Modo de funcionamiento > Menú > Experto > **Ajustes**

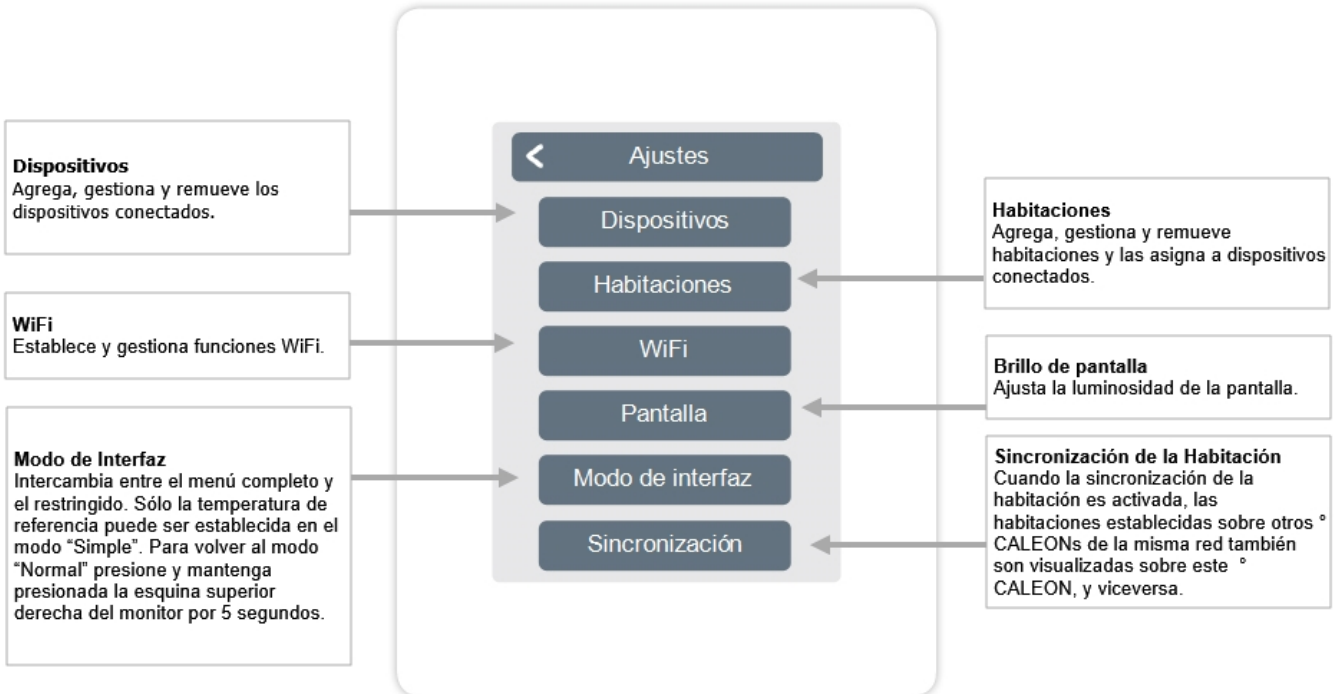

Dispositivos

Inicio > Modo de funcionamiento > Menú > Experto > Ajustes > **Dispositivos**



No combine dispositivos de solo calefacción (°CALEON/ °CALEONbox) con dispositivos para calefacción y refrigeración (°CALEON Clima/°CALEONbox Clima).



Dispositivo Comienza una búsqueda en la red por dispositivos nuevos disponibles.



Icono del Dispositivo
Muestra el tipo de dispositivo conectado y su CAN-ID.



Designación
Indica el tipo de dispositivo detectado.



Eliminar dispositivos
Los dispositivos será eliminado de la red.

Agregue un Room Sensor Smart / Room Sensor Clima Smart a su red.

Para la puesta en marcha del Room Sensor Smart / Room Sensor Clima Smart, por favor consulte el manual incluido.

< Sensor WPS

¿Le gustaría incluir un Sensor Smart?



Si



No

Habitaciones

Inicio > Modo de funcionamiento > Menú > Experto > Ajustes > **Habitaciones**

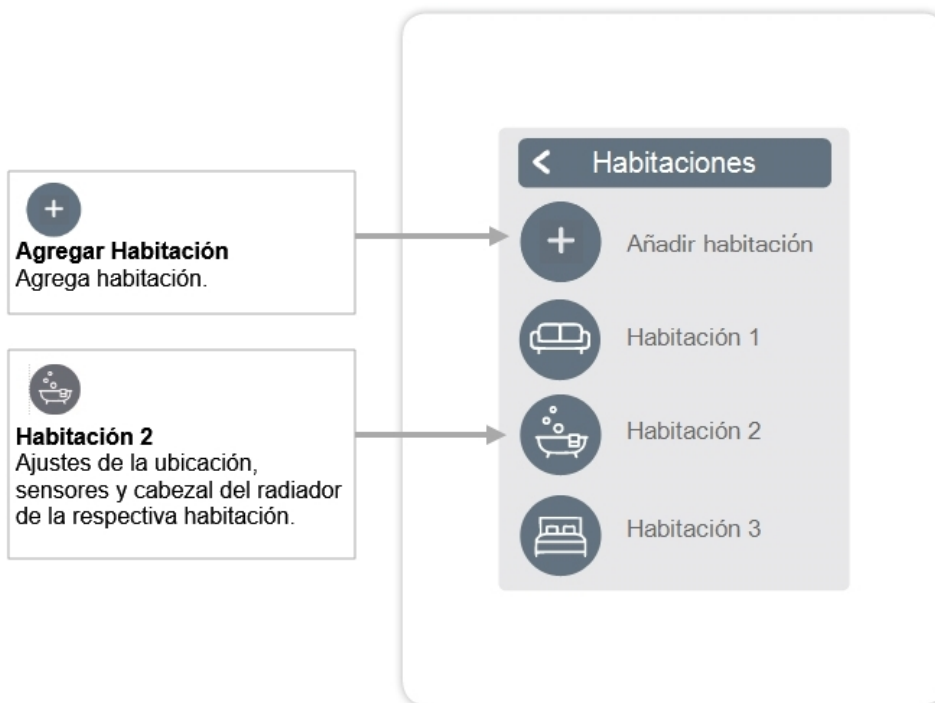

Inicio > Modo de funcionamiento > Menú > Experto > Ajustes > **Habitación 2**

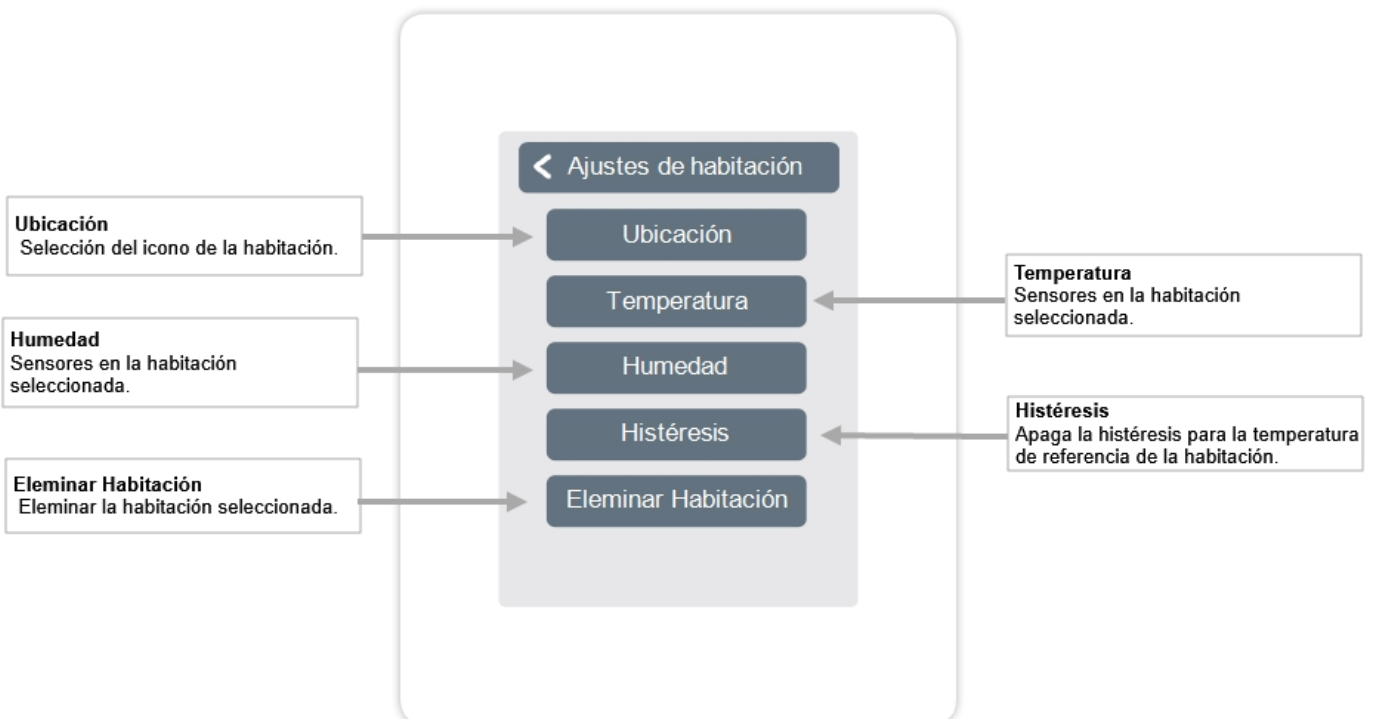

Sensores

Resumen > Modo de Operación > Menú > Experto > Ajustes > Habitaciones > Habitación 1 > Sensores > **Temperatura**

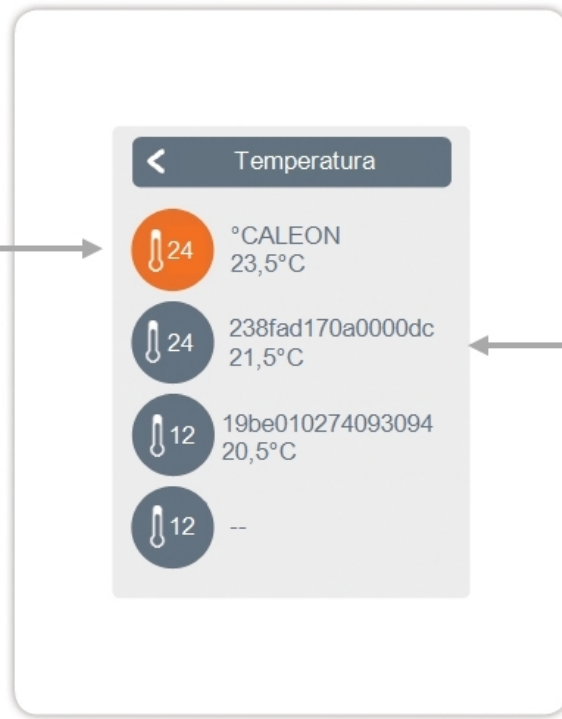

Resumen > Modo de Operación > Menú > Experto > Ajustes > Habitaciones > Habitación 1 > Sensores > **Humedad**

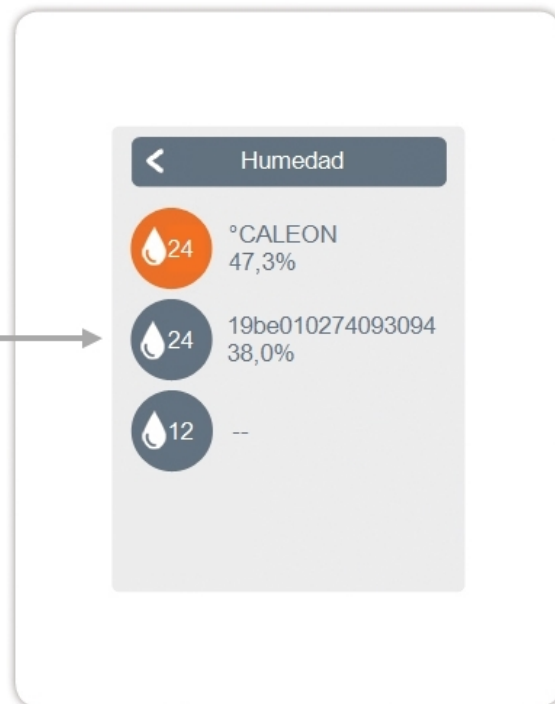

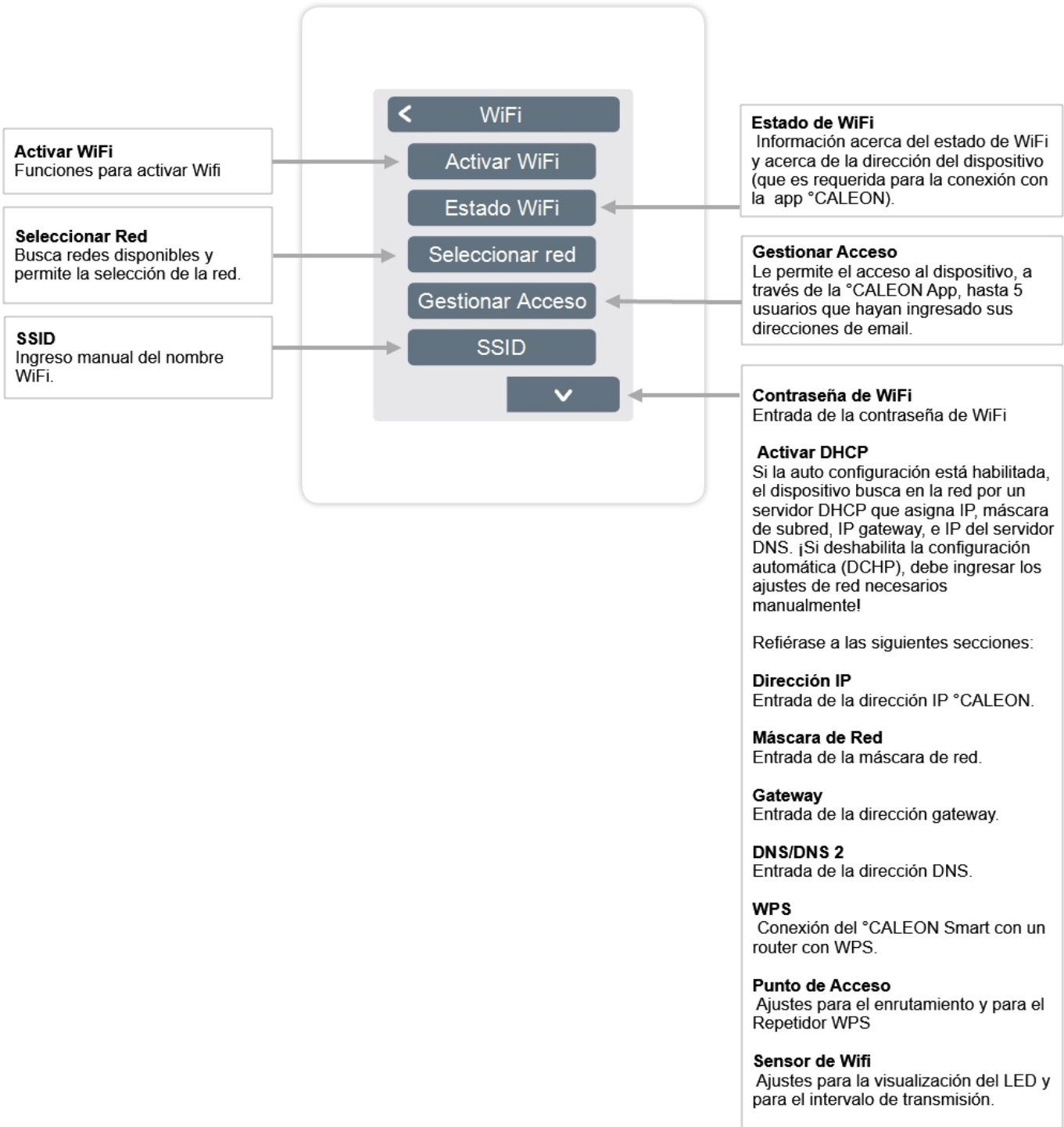

Punto de Acceso

Inicio > Modo de funcionamiento > Menú > Experto > Ajustes > WiFi > Punto de Acceso

Modo de Enrutamiento

El enrutamiento automático selecciona de forma independiente una conexión directa de los dispositivos de WiFi con el punto de acceso del °CALEON, y una conexión indirecta a través del router WLAN. Puesto que no todos los routers soportan esta función, se recomienda el ajuste "No" en caso de tener problemas con la comunicación WiFi. En este caso, toda la comunicación se lleva a cabo a través del router WLAN. Si no hay router, la comunicación se lleva a cabo a través del punto de acceso del °CALEON.

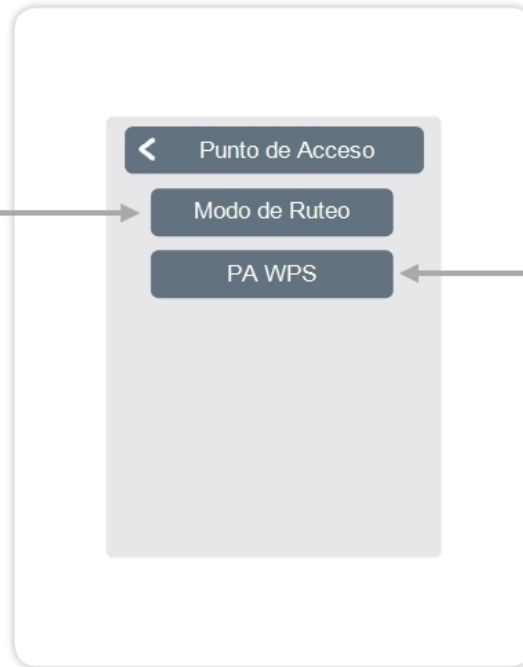

Repetidor WPS

Agrega un repetidor WPS que incrementa el rango.

Sensor WiFi

Inicio > Modo de funcionamiento > Menú > Experto > Ajustes > WiFi > Sensor WiFi

Modo LED

Ajustes para el comportamiento del LED.

Envío exitoso de los valores del sensor = el LED se ilumina de verde
Envío fallido de los valores del sensor = el LED parpadea en rojo

En el modo "Silencioso", el LED solo parpadea en rojo si la transmisión de los valores del sensor ha fallado tres veces seguidas.

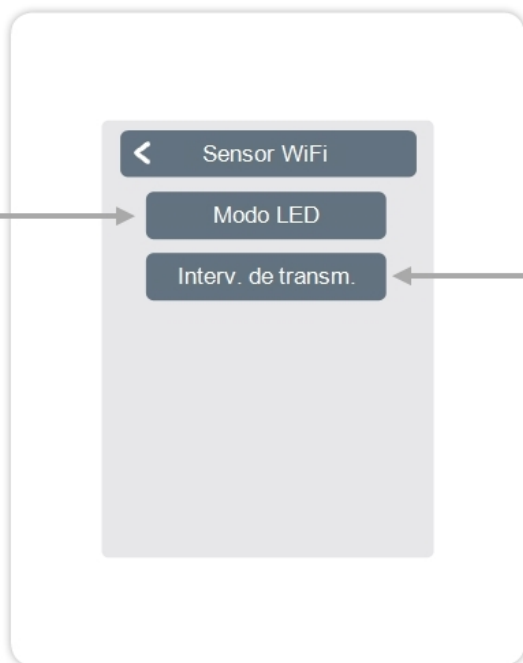

Intervalo de transmisión

Ajustes de tiempo, en minutos, entre dos transmisiones.







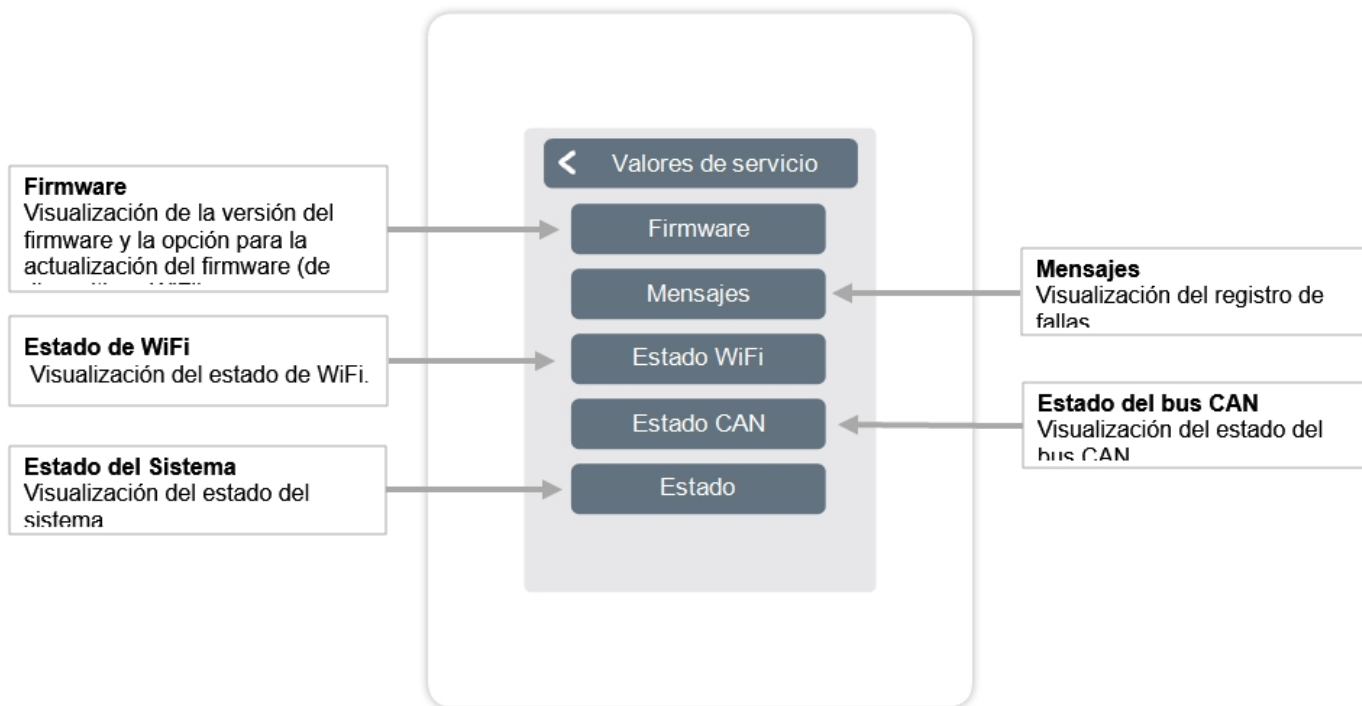

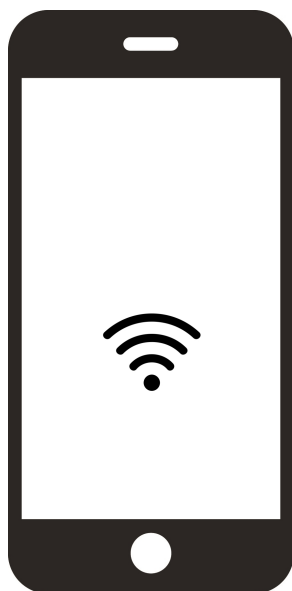

Un intervalo de transmisión corto puede ocasionar problemas en la conexión WLAN con algunos routers.

Inicio > Modo de funcionamiento > Menú > Experto > Valores de servicio



Configuración de WiFi y de la App



1.  Descargue la app °CALEON a su dispositivo móvil. Actualmente disponible en Google Play (Android) y Apple App Store (iOS).
2.  Inicie la app y cree una cuenta.
3.  Cliquee el enlace de activación en su bandeja de entrada de su e-mail.
4.  Conecte °CALEON con la red WLAN:
Experto → Ajustes → Wifi → Elegir Red
5.  Agregue la dirección de e-mail seleccionada a la lista de acceso:
Experto → Ajustes → WiFi → Control de Acceso
6.  Inicie sesión en la app °CALEON con su e-mail y contraseña.
7.  Ingrese la dirección del dispositivo en la app °CALEON. La dirección del dispositivo puede ser encontrada en el dispositivo:
Experto → Ajustes → WiFi → Estado WiFi

Soporte

Evento	Soporte
La pantalla no muestra nada.	¿El dispositivo está conectado a la fuente de energía? ¿La conexión del suministro eléctrico tiene el voltaje adecuado? ¿Se hizo la conexión eléctrica como está descrito en el manual del usuario?
El circuito de calefacción/refrigeración no responde a mi °CALEON .	¿El °CALEON está asignado al circuito de calefacción en el menú del regulador? ¿Es correcto el cableado del bus CAN entre el regulador y el °CALEON?
La conexión del bus CAN es incorrecta.	¿La conexión del bus CAN está establecida apropiadamente y todos los dispositivos fueron cableados en secuencia <u>(¡no en conexión estrella!)</u> ? ¿Están establecidas las resistencias sobre el primero y el último dispositivo para la terminación del bus?
No puede ser asignada ninguna función adicional a la salida relé/V debajo de "Funciones".	¿La función seleccionada ya está asignada a otra salida? ¿La salida ya está asignada a otra función?

¿Todavía tiene el problema? Por favor, contáctenos a: support@sorel.de.

Notas

Declaración final

Aunque estas instrucciones se crearon con el mayor de los cuidados, existe la posibilidad de que haya información incorrecta o incompleta. Como principio básico, queda sujeto a errores y cambios técnicos.

Fecha y hora de instalación:

Nombre de la compañía de instalación:

Espacio para notas:

Su distribuidor especialista:

Versión: 16.05.2021